

CLIP VIDEO CAMERA WITH MONITOR

Touch of a button Easy Shooting HIGH-TECHNOLOGY

モニター付 クリップビデオカメラ

製品取扱説明書

保証書付

型番 GX-112

◆各部の名称

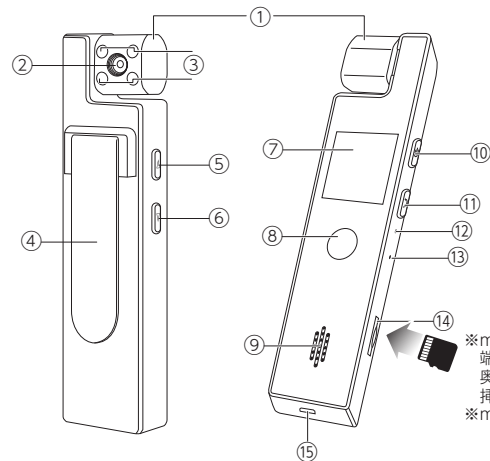

【図1】

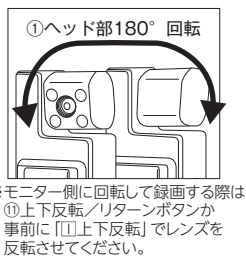

※モニター側に回転して録画する際は⑪上下反転/リターンボタンか事前に「[I]上下反転」でレンズを反転させてください。
※microSDカードは端子面をモニター側にして奥までカチッと音がするまで挿入してください。
※microSDカードは付属していません。

- ① レンズヘッド部
- ② レンズ
- ③ 赤外線LED(4灯)
- ④ クリップ
- ⑤ 録音/上ボタン
- ⑥ メニュー/下ボタン
- ⑦ モニター
- ⑧ 撮影/決定ボタン
- ⑨ スピーカー
- ⑩ 電源/モニターボタン
- ⑪ 上下反転/リターンボタン
- ⑫ 充電ランプ
- ⑬ マイク
- ⑭ microSDカード挿入口
- ⑮ microUSB接続口

◆製品本体について注意事項

- ・本製品をご使用いただく前に、必ず充電を行ってから操作を開始してください。
- ・本製品は、専用の電源ケーブルを使用しています。市販の電源ケーブルを使用しないでください。
- ・本製品をご使用いただく前に必ずmicroSDカード(別売)をセットしてから操作を行ってください。(8GB~最大256GB対応)
- ・microSDカードのセットは「カチッ」と音がするまでしっかりと奥まで差し込んでください。
- ・microSDカードを抜くときは再度「カチッ」と音がするまで押し込みロックを解除してから抜き取ってください。
- ・本製品は小型軽量化のため精密部品でデリケートに作られています。ボタン等の操作は強い力で行わないでください。
- ・保存処理および内部処理に時間がかかる場合がありますので連続したボタン操作は数秒の間隔をあけて行ってください。
- ・充電や連続撮影等、使用中に本体が発熱し高温になる場合がありますのでご注意ください。
- ・接続不能になることがあります。その場合は電源を一度OFFにして、再度ONにしてください。
- ・撮影は被写体から最低でも約50cm以上離して撮影してください。
- ・クリップを使用する際は力を入れて広げないようにご注意ください。破損の原因となります。

◆撮影準備

1) 本体の充電

- ・本体のUSBケーブル接続口⑮に付属のUSB接続ケーブルとACアダプター(別売)を接続しコンセントから充電します。
- ・もしくは電源OFFの状態ではUSBケーブル接続口⑮とパソコン等を付属のUSB接続ケーブルで接続(パスパワー)し充電します。
- ・接続すると、充電ランプ⑫が赤く点灯し充電中であることをお知らせし、充電が完了すると青に変わります。
- ※バッテリーが空の状態より約3時間を目安に充電を行ってください。

【外部電源機能】

- ・本製品はACアダプター(別売)やモバイルバッテリー(別売)と接続し電源をONにすると本製品が起動し、電源を供給しながらの操作が可能になります。(パスパワーでは使用できません。)
- ・外部電源接続を解除すると、電源がOFFになります。

2) 本体のON/OFF操作

- 《電源ON》電源/モニターボタン⑩を約3秒長押しして指を離すと、電源ONの待機状態になります。
- 《電源OFF》再度電源/モニターボタン⑩を約3秒長押しすると、モニター⑦が消え、電源がOFFになります。
- ※電源ONのあと、5分間にも操作をしないと、自動で電源がOFFになります。

3) レンズの位置設定

- ・本製品は、**手動**でヘッドを前後に180°回転させての角度調整が可能です。※【図1】参照
- ・レンズは上下反転/リターンボタン⑪または【図2:設定メニュー】の「[I]上下反転」から天地を反転することができます。

4) microSDカードのフォーマット(※microSDカードは付属していません。)

- ・ご使用のmicroSDカードによっては、録画ボタンを押すとモニター画面がブルーバックになり、録画が開始されません。その際は、【図2:設定メニュー】の「[E]初期化」を選択し、microSDカードをフォーマットしてください。

【図2:設定メニュー】

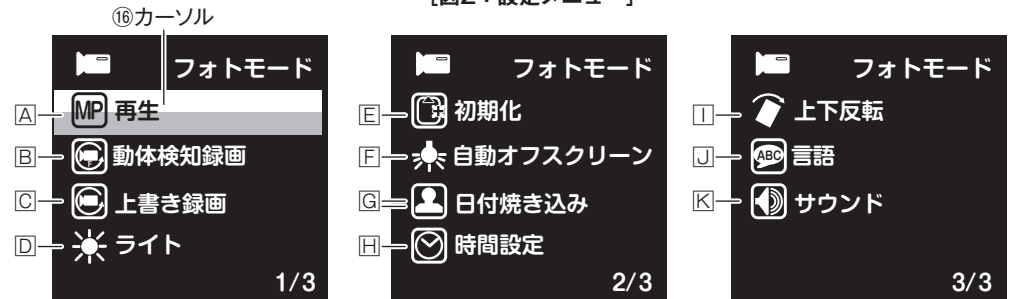

- 【A】再生 録画データの再生確認
- 【B】動物検知録画 動物検知撮影のON/OFF設定
- 【C】上書き録画 撮影データの1ファイルの録画時間の設定
- 【D】ライト 赤外線LEDのON/OFF設定

- 【E】初期化 microSDカードのフォーマット
- 【F】自動オフスクリーン モニター画面表示の自動オフ設定
- 【G】日付焼き込み 録画データへのタイムスタンプのON/OFF設定
- 【H】時間設定 本体の日時設定

- 【I】上下反転 撮影する録画データの上下を反転
- 【J】言語 メニュー表示の言語設定
- 【K】サウンド ボタン動作音のON/OFF設定

◆本体の操作と設定

★本製品は、【図2:設定メニュー】から、モニター⑦で確認しながら録画データの再生や以下の設定が可能です。

- ・電源ONの待機状態で、メニュー/下ボタン⑥を押します。
 - ・モニターに【図2:設定メニュー】が表示され、メニュー/下ボタン⑥を押すとカーソル⑮が下に、録音/上ボタン⑤を押すとカーソル⑮が上に、順に送られます。
 - ・設定したいメニューにカーソル⑮を送り、撮影/決定ボタン⑧を押して選択すると、各項目の設定画面が表示されます。
 - ・ボタン⑤⑥で希望の設定を選択し、再度撮影/決定ボタン⑧を押して決定します。
 - ・設定が終了したら、上下反転/リターンボタン⑪を押して、モニター画面をライブに戻します。
- ※設定メニュー内の日本語表記の「上の」は「ON」の意味です。

【★録画中の設定変更はできません。各種設定は、録画開始前に行ってください。】

5) 通常録画

- ・電源ONの待機状態で、撮影/決定ボタン⑧を押すと撮影を開始し、再度押すと停止します。
- ・【C】上書き録画から1ファイルの長さが設定できます。
- 1分/2分/3分/5分/10分

6) 動物検知録画

- ・【B】動物検知録画から、動物検知を「上の(ON)」に合わせ撮影/決定ボタン⑧を押し、リターンボタンを押すと、動物検知の待機状態になります。
- ・動きを検知すると撮影を開始し、検知なくなつてから約10秒で動物検知録画の待機状態となります。
- ※1ファイルの最大録画時間は、通常録画の時間設定に準じます。
- 例) 録画時間を5分で設定=最大5分1ファイル
- ※撮影/決定ボタン⑧を押して動物検知録画を停止すると、動物検知録画の設定自体がリセットされ、再度撮影/決定ボタン⑧を押して録画を開始しても通常録画になります。動物検知録画を再開したい場合は再設定してください。

7) 赤外線撮影機能

- ・【D】ライトから「上の(ON)」に設定すると赤外線LED③が点灯し、赤外線撮影をおこないます。
- ・赤外線LED③をONにすると赤外線が点灯し続けるため、録画は明るい場所でも暗い場所でもモノクロで撮影されます。
- ※赤外線は不可視タイプで肉眼では見えません。

8) 日時設定

- ・【H】時間設定を選択して、本体の日時設定を行います。
- ・年/月/日/時/分/秒を、ボタン⑤⑥で送りながら順に設定し撮影/決定ボタン⑧を押して決定します。
- ・次に「YY(年)」をボタン⑤⑥で送り、「YY(年)/MM(月)/DD(日)」「MM/DD/YY」「DD/MM/YY」から表示順を選択し撮影/決定ボタン⑧を押します。
- ・本体の日時設定と画面表示方法が完了し、モニター画面に設定した日時が表示されます。

9) タイムスタンプ

- ・【G】日付焼き込みを選択して、録画データへのタイムスタンプの「上の(オン)」/「オフ」を設定します。

◆ その他の機能

10) ボイスレコーダー

- ・本製品は音声だけの単独録音が可能です。
- ・電源ONの待機状態で録音/上ボタン⑤を押すと録音モードになり、モニター⑦が録音画面に切り替わり、自動的に録音を開始します。
※録音を開始するとモニターの時計表示が赤文字に変わります。
- ・再度録音/上ボタン⑤を押すと、録音を停止します。
※モニターの時計表示が白文字に戻ります。
- ・録音モードを終了するには、上下反転/リターンボタン⑩を押します。録音モードを終了し、モニターがライブ画像に戻ります。

録音中：赤文字／停止中：白文字



11) 繰り返し録画機能

- ・本製品は繰り返し録画機能により、microSDカードのメモリがいっぱいになると古いデータから順に上書き録画されます。
※上書きされたデータは消去されますのでご注意ください。

12) モニター画面オフ

- ・本製品は電源ON時の待機/操作中にかかわらず、モニター画面表示をオフにすることができます。
- (1)電源/モニターボタン⑩を押すごとにモニター画面のON/OFFを切り替えます。
- (2)自動オフスクリーンを設定すると、設定時間でモニター画面を自動でOFFにすることができます。
・「[E] 自動オフスクリーン」から、自動的に画面が消灯するまでの時間を設定します。
オフ/3分/5分/10分
- ・電源ONでモニター画面が立ち上がってから設定時間が経過すると、モニター画面がオフになります。
※10分またはオフに設定した場合、待機状態ではスクリーンがOFFになるより前に自動電源OFF機能(※14)により電源がOFFになります。

12) 撮影データの確認

- (1)PCでの確認
 - ・撮影後、microSDカード挿入口⑭からmicroSDカードを取り出します。
 - ・付属のmicroSDカードリーダーにmicroSDカードをセットし、パソコンから読み込んで、データを管理します。
- (2)本体での確認 ※削除や並び替えなど、再生以外の操作はできません。
 - ・本体にmicroSDカードをセットした状態で「[A] 再生」を選択すると、録画データの再生確認ができます。
 - ・ボタン⑤⑥を押してデータを選択し撮影/決定ボタン⑧を押すと、データが再生され、再度押すと停止します。
 - ・上下反転/リターンボタン⑩を押すと、再生メニューを終了し、モニター画面がライブに戻ります。

13) ボタン操作音のON/OFF

- ・「[K] サウンド」から、ボタン動作音のON/OFFが設定できます。

14) 自動電源OFF

- ・本製品は、電源ONの待機状態のまま何も操作をしないと、約5分で電源がOFFになります。

製品保証書

この製品保証書は以下の保証規約に基づき、初期不良および取扱説明書に従った使用状態で保証期間内に故障した場合の無償修理・交換をお約束するためのものです。

型番	GX-112	販売店
お買上日	年 月 日	
保証期間	製品ご購入日より1ヵ月	
ご住所	〒□□□-□□□□	
	TEL ()	
ご氏名		

返品の際は、販売店および購入日がわかるもの(領収書や納品書) 付属品、外箱等すべて揃っている事が前提となります。また販売店へお伝えした不良事象を上記にご記入ください。

Gexa
ジイエクサ

【保証規約】

- ① 保証期間について
保証期間は製品保証書に明記された期間とします。
- ② 製品交換・修理後の保証期間について
製品交換または修理対応後の保証期間は、ご購入日から当該製品に定められている正規の保証期間の残り日数、または修理対応後5日間のいずれかの長い期間となります。
- ③ 初期不良
製品購入後に不具合があった場合、原則交換させていただきます。製品購入日または製品到着日より、5日以内に販売店へお申し出いただき、上記保証期間内に指定の送付場所へ返送するものとします。
- ④ 製品保証
ご使用後、製品に不具合が生じた場合、上記保証期間に限り無償で修理または交換させていただきます。不良事象を販売店へお申し出いただき、上記保証期間内に指定の送付場所へ返送するものとします。なお、往復の送料はお客様のご負担となります。
- ⑤ 製品検査および修理
お送りいただいた製品につきましては、メーカー指定の製品検査方法により、不良・故障の判断をさせていただきます。なお、動作チェックには、2~3日いただく場合もございます。また、その結果修理が必要な場合、更に日数を要する場合もございますのであらかじめご了承ください。
- ⑥ 保証期間内であっても、初期不良または無償修理(または交換)として応じられない製品
(1)製品保証書・販売証明書(販売店のレシート等)の提示(購入年月日の証明含む)がない製品
(2)弊社への事前連絡なく返品された製品
(3)製品到着後6日以上経過した製品(※初期不良対応に限りです。)
(4)お客様の手許で改造されたり不当に修理された製品
(5)化粧箱・製品付属品等が破損・紛失した製品
(6)譲渡・転売・中古販売・オークション等により入手された製品
(7)火災、地震、水害、落雷その他付属品以外のACアダプタやケーブルなどの使用により故障または損傷した製品
(8)製品検査後、お客様の過失による製品故障または破損と判断された製品
(9)製品検査後、弊社にて不良判断がなされなかった製品(お客様の使用環境による不具合・障害を含む)
- ⑦ 防水機能使用時の禁止事項(防水製品のみ)
■生活防水機能とは【防水性能のJISに等級】
※4級 防まつ型(生活防水・汗や多少の雨など水圧がかからない水滴がついても大丈夫)
(1)製品表記の生活防水は濡れたままでの操作は保証されていませんのでご注意ください。
(2)シャワーや手洗い等の水の直撃には耐えることができません。
(3)蒸気に対しては防湿されませんのでお風呂や温泉など湯煙などではご使用できません。
(4)使用後はかならず乾いた布で拭いて水分を拭き取ってください。

防水気圧	○m防水	手洗い・雨	シャワー	プール	飛び込み	ダイビング
3	30	○	×	×	×	×
5	50	○	×	×	×	×
10	100	○	○	○	×	×
30	300	○	○	○	○	○
100	1000	○	○	○	○	○

【免責事項】

- (1)製品の不良や使用時の不注意に起因する他の機器への損害、および運用上のお客様の不利益や損害に関しましては弊社は一切の責任を負わないものとします。
- (2)MicroSDおよびハードディスク内に蓄積されたデータに関して、いかなる場合においてもその保存および保持は一切保証いたしません。

《注意事項》

- ご使用中本体が発熱し多少熱くなる事がありますが、異常ではありません。
- バッテリー稼働時間はあくまでも目安であり稼働を保証するものではありません。
- 製品ケースや本体のデザインは予告なく変更される事があります。
- プライバシーの侵害・迷惑防止条例等に抵触する行為には使用しないください。
- 輸入品につき、製品箱等にキズ/汚れがある場合がございます。

Ver.01

注意・警告



本製品は高精細画質の録画および保存を行う為、バッテリーにはリチウム蓄電池を採用しております。リチウム蓄電池は、ニッケルベースのバッテリーよりも出力密度が高いのが特長です。そのため、より軽量ながら駆動時間も長いのですが、高温・加熱のある場所では発火の可能性もありますので、ご使用や保管方法には十分ご注意ください。またバッテリーを長持ちさせるため必要以上の過充電や過放電(完全に放電した状態)の状態では保管しないようご注意ください。(電池の寿命が極端に短くなります) ご使用にならない際は、充電に半分程度の容量がある状態で保管される事を推奨いたします。